

Правила ухода и эксплуатации.

Общие сведения.

1. Модули набора "Коста Бланка" изготовлены в соответствии с ГОСТ16371-93 из высококачественного материала - массива сосны.
2. Модули поставляются в разобранном виде
3. Фасады поставляются без отверстий для крепления ручек.

Эксплуатация и уход.

1. Сохранность эксплуатационных и эстетических качеств мебели зависит от соблюдения условий хранения, правил эксплуатации и ухода за ней.
2. Мебель рекомендуется эксплуатировать в помещении с температурой воздуха не ниже +10 °С и относительной влажностью 50-80%.
3. Следует оберегать мебель от механических повреждений, от попадания на её поверхность воды, растворителей, щелочей и кислот.
4. При случайном попадании жидкости на поверхность немедленно протереть облитое место мягкой тканью.
5. Пыль с поверхности мебели удалять мягкой тканью.

ИНСТРУКЦИЯ ПО СБОРКЕ И ЭКСПЛУАТАЦИИ

ШКАФ КНИЖНЫЙ

В-ШК-2-014

**модульная серия мебели
"Коста Бланка"**

www.timbers.ru

ООО "ТИМБЕРС", Брянская обл., п. Фокинское лесничество, д. 30,

Общие положения

ВНИМАНИЕ: сборку должен производить специалист.

- Для сборки необходимо подготовить следующий инструмент: две отвертки с крестообразным и обычным шлицом, молоток, угольник, рулетку, уровень.
- Освободить детали от упаковки.
- Проверить наличие деталей и фурнитуры по комплекточной ведомости
- Во избежании порчи деталей сборку требуется производить на упаковочной бумаге.
- Молотком пользоваться через деревянный брусок.
- Перед сборкой необходимо уточнить место установки изделия.
- Вскрыть пакеты и согласно инструкции приступить к сборке.

Порядок сборки

- Присоедините опоры регулируемые (м) к правой (2) и левой (4) боковине шурупами (в.в).
- Вбейте деревянный шкант (г) в отверстия правой (2) и левой (4) боковин, крышек верхних (5), (6).
- Вверните шток эксцентриковой стяжки (д) в отверстия правой (2), левой (4) боковин, верхних крышек (5), (6).
- Присоедините к крышке верхней (6) боковины (1),(3) при помощи конфирматов (т).
- К собранной конструкции присоедините крышку верхнюю (5).
- Присоедините к правой (2) и левой (4) боковинам крышку нижнюю (7) и цоколь (10).
- Соедините полученные сборочные единицы между собой.
- Вставьте эксцентрики (е) в соответствующие отверстия боковин и крышек.
- Выровняйте полученную конструкцию угольником и стяните ее эксцентриками (е)
- Установите заднюю стенку (12) и закрепите ее шурупами (вв).
- Вставьте полкодержатели (з) в отверстия боковин.
- Присоедините к правой (1) и левой (2) боковине ответную планку (б) при помощи шурупов (в).
- Присоедините к дверям (11) петли (а) при помощи шурупов (в).
- Присоедините двери (11) к правой (2) и левой боковине (4) и отрегулируйте их положение.
- Присоедините к дверям (11) ручки (ж) винтами (п).
- Вставьте заглушку (и) в эксцентрики (е).
- Установите полки (8), (9) на полкодержатели (з).
- Прикрепите демпферы (к) на двери (11).
- Установите шкаф на отведенное ему место.
- Отрегулируйте его положение опорами (м) по уровню.
- Вставьте заглушки (ф) в отверстия нижней крышки (7).

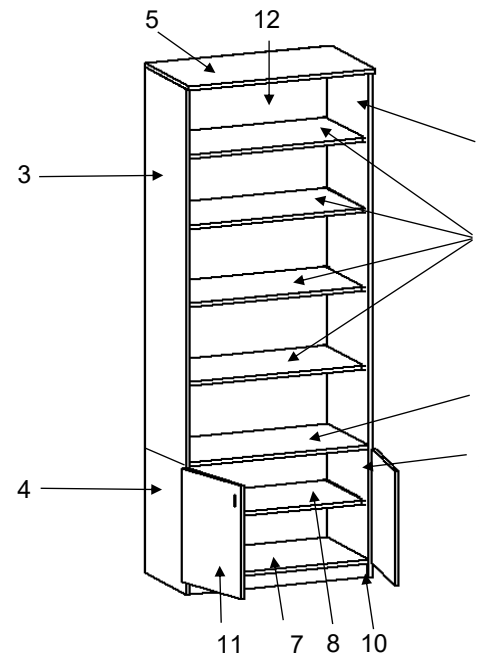

щиты

№	НАИМЕНОВАНИЕ	ГАБАРИТЫ			кол-во
		В	Ш	Г	
1	БОКОВИНА ПРАВАЯ 1	1612	414	18	1
2	БОКОВИНА ПРАВАЯ 2	552	414	18	1
3	БОКОВИНА ЛЕВАЯ 1	1612	414	18	1
4	БОКОВИНА ЛЕВАЯ 2	552	414	18	1
5	КРЫШКА ВЕРХНЯЯ 1	800	440	18	1
6	КРЫШКА ВЕРХНЯЯ 2	800	440	18	1
7	КРЫШКА НИЖНЯЯ	764	414	18	1
8	ПОЛКА ДЛЯ ОДЕЖДЫ	763	394	18	1
9	ПОЛКА ДЛЯ КНИГ	763	350	20	4
10	ЦОКОЛЬ	764	60	18	1
11	ДВЕРЬ	488	396	20	2
12	СТЕНКА ЗАДНЯЯ	2122	390	4	2

фурнитура

№	наименование	кол-во
а	петля 4х шарнир. 90	4
б	ответная планка	4
в.	шуруп 4x16	16
в.в	шуруп 3.5x16	44
г.	шкант деревян. 8*35	16
д.	шток эксц. стяж	16
е.	эксцентрик	16
ж	ручка дверная антресолей	2
з.	полкодержатели	20
и	заглушка эксцен.	16
к.	демпфер клеющ.	2
л	винт ручки дверной 25 мм	4
м	опора регулир. шкафов	4
т	конфирмат	4
1б	Ключ шестигранный	1